

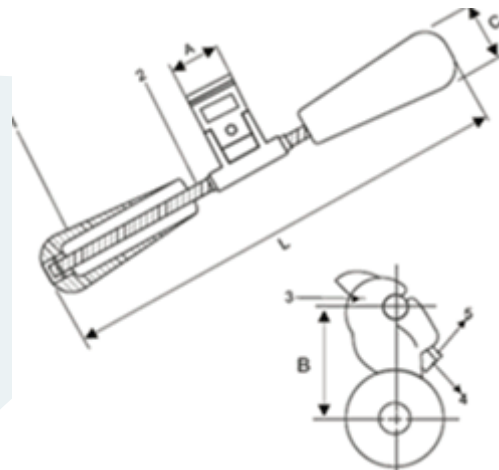

ElectroCASTILLO  
COMPANY S.A.C.  
FERRETERIA ELECTRICA E INDUSTRIAL

## AMORTIGUADOR STOCKBRIDGE

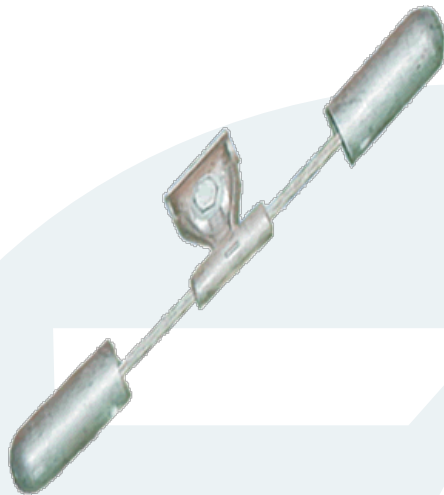

NORMA DE FABRICACIÓN: UNE 21-159 / IEC 61897 / ASTM A153 / ASTM A475

### Características Técnicas

DIAMETRO CONDUCTOR		DIMENSIONES			PESO
MIN.	MAX	A	B	L	Kg.
5.10	7.00	40	60	300	0.70
7.40	8.00	40	60	300	0.95
8.40	9.80	40	60	330	1.50
10.00	11.95	40	60	360	1.90
12.50	14.70	50	85	430	2.80
16.00	18.00	50	85	470	3.70
18.45	20.70	50	85	510	4.50

N°	CANT	DENOMINACION	MATERIAL	DIMENSIONES	ACABADO
1	2	MASA OSCILANTE	ALEACION DE ZINC	SEGÚN PESO	NATURAL
2	2	CABLE MENSAJERO	ALAMBRE ACERADO	SEGÚN TABLA	GALVANIZADO
3	1	GRAPA	ALEACION ALUMINIO	SEGÚN TABLA	NATURAL
4	1	PERNO	ACERO SAE 1020	SEGÚN CONDUCTOR	GALVANIZADO
5	1	ARANDELA DE PRESION	ACERO SAE 1020	SEGÚN PERNO	GALVANIZADO

Av. Franklin Roosevelt # 395- Cercado de Lima

☎ 428-9586 / 99833 4950 / 99803-11945

✉ ventas@electrocastillo.com

www.electrocastillo.com