

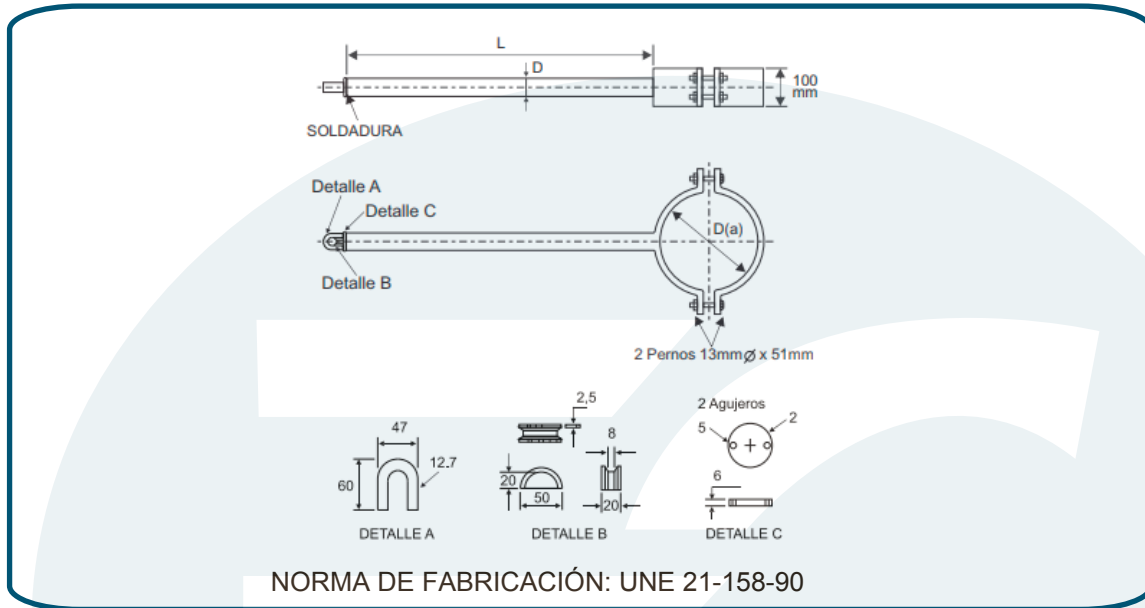

ElectroCASTILLO  
COMPANY S.A.C.  
FERRETERIA ELECTRICA E INDUSTRIAL

# CONTRAPUNTA CON ABRAZADERA



## Características Técnicas

Lmm	D externo mm.	D (a) mm.	Peso Kg.
1000	60	170	8.0
1000	60	220	8.7
1200	60	220	9.4

\*También puede suministrarse en tubo de 48 mm. de diámetro externo con abrazadera de 2 pernos.

MATERIAL	ACABADO	ACCESORIOS
Acero SAE 1020 (Brazo) Acero SAE 1020 (abrazadera)	Galvanizado en caliente ASTM A-153	Perno, tuerca y arandelas galvanizadas en caliente

Av. Franklin Roosevelt # 395- Cercado de Lima

☎ 428-9586 / 99833 4950 / 99803-11945

✉ ventas@electrocastillo.com

www.electrocastillo.com