

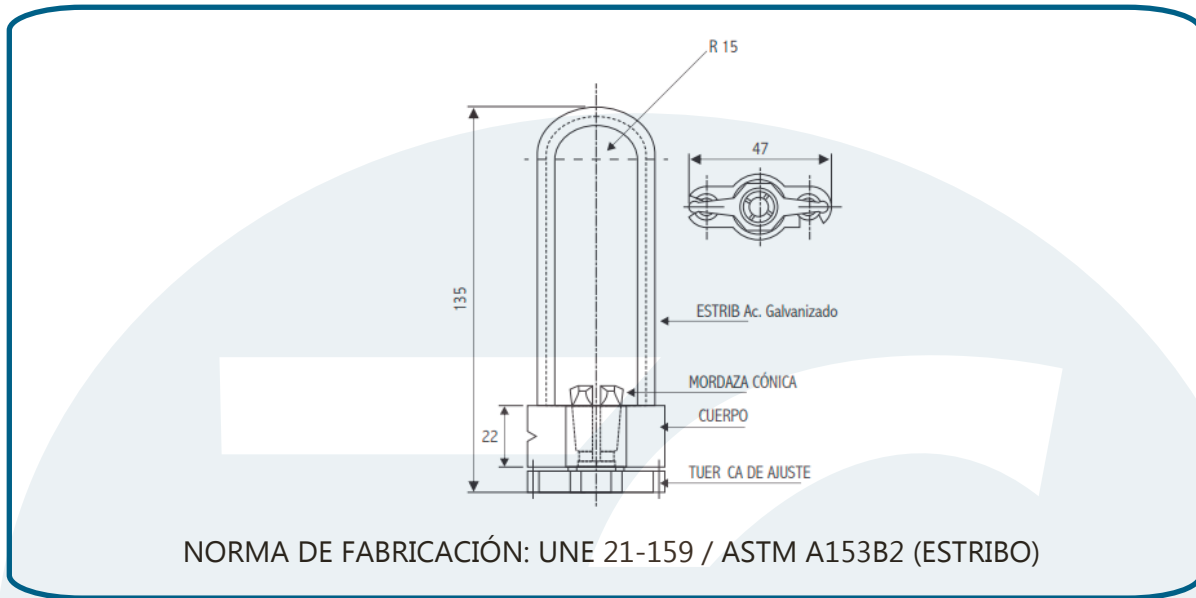

ElectroCASTILLO  
COMPANY S.A.C.  
FERRETERIA ELECTRICA E INDUSTRIAL

# GRAPA DE ANCLAJE CÓNICA PARA AUTOPORTANTE DE ALUMINIO (Nokia)



## Características Técnicas

AUTOPORTANTE mm <sup>2</sup>	COLOR	RESISTENCIA A LA TRACCIÓN	RESISTENCIA AL DESLIZAMIENTO	PESO Kg
25	Anaranjado	15	10	0.11
35	Rojo	15	10	0.11
50	Amarillo	15	10	0.11

MATERIAL : Aleación de Aluminio Inyectado Acero SAE 1020

ACABADO :-Galvanizado en caliente ASTM A-153 (Estribo)

-Natural de aluminio demás partes