

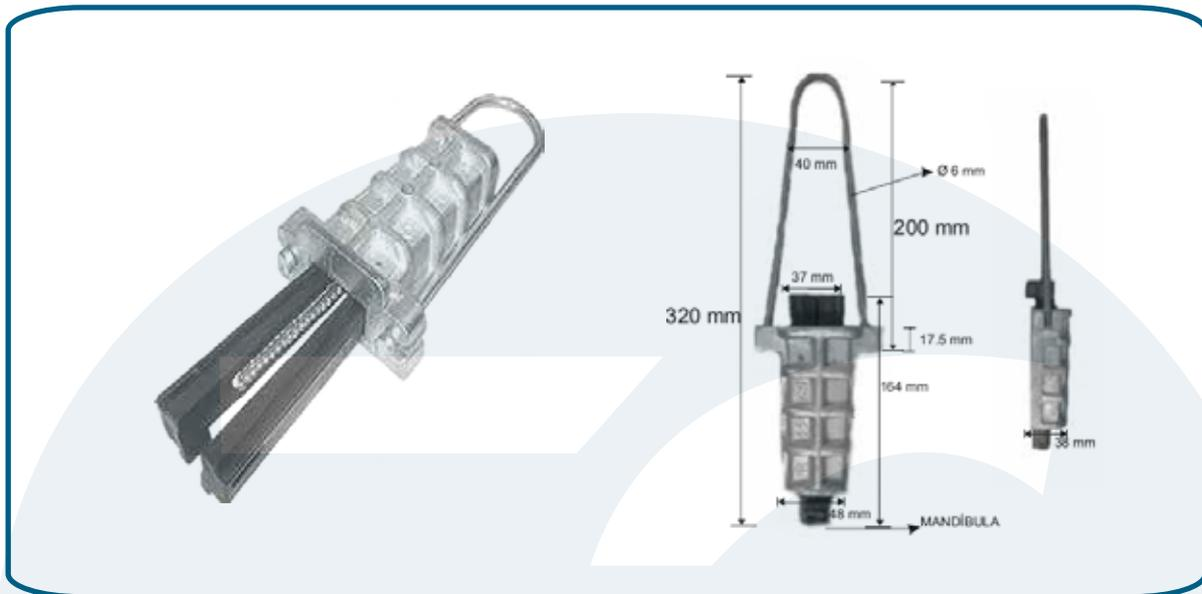

ElectroCASTILLO
COMPANY S.A.C.
FERRETERIA ELECTRICA E INDUSTRIAL

GRAPA FIN DE LÍNEA TIPO COCODRILO



Características Técnicas

CARACTERÍSTICAS BÁSICAS			
NORMA	MATERIAL	CUERPO	MANDÍBULAS
UNE 21-159	Aluminio Electrolítico	1. aluminio al Silicio inyectado 2. Aluminio Natural	Polvilinio de Cloruro (Pvc) de alto impacto

CABLE	RESISTENCIA A LA TRACCIÓN	RESISTENCIA AL DESlizAMIENTO	RANGO DEL CONDUCTOR PORTANTE
Acero Galvanizado en caliente según norma ASTM 153-22	15 Kn	10 Kn	Entre 16 y 50 mm ² aislado