

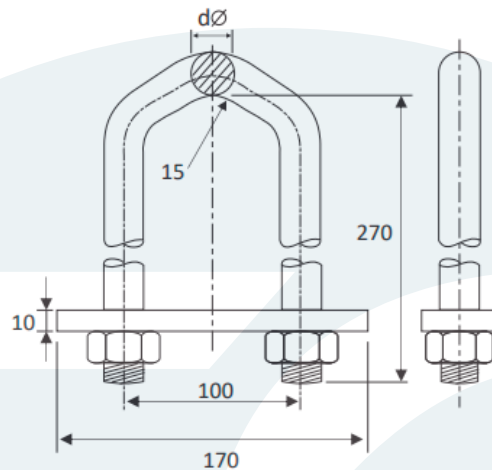

ElectroCASTILLO  
COMPANY S.A.C.  
FERRETERIA ELECTRICA E INDUSTRIAL

# PERNO "U" PARA ENSAMBLAJE DE CONTRAPESO



NORMA DE FABRICACIÓN: UNE 21-158-90 / ANSI B18.2-1 ANSI B18.2-2

## Características Técnicas

CARGA ROTURA KN	dØ mm	PESO Kg
55	13	1.50
71	16	1.90

MATERIAL	ACABADO	ACCESORIOS
Acero Forjado	Galvanizado en caliente	Tuerca galvanizadas en caliente

Av. Franklin Roosevelt # 395- Cercado de Lima

☎ 428-9586 / 99833 4950 / 99803-11945

✉ ventas@electrocastillo.com

www.electrocastillo.com