

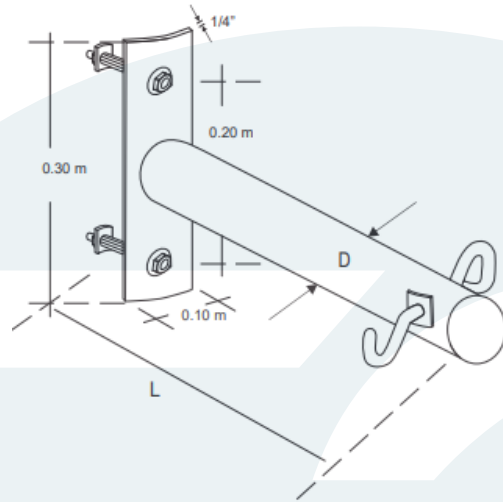

ElectroCASTILLO
COMPANY S.A.C.
FERRETERIA ELECTRICA E INDUSTRIAL

SUPLE DE ANCLAJE



NORMA DE FABRICACIÓN: UNE 21-158-90

Características Técnicas

L(mm)	D(mm) externo	Peso Kg
800	60	3.90
1000	60	4.30

*También puede suministrarse en tubo de 48 mm. de Diámetro externo y en diferentes longitudes.

MATERIAL	ACABADO	ACCESORIOS
Acero SAE 1020 (Brazo)	Galvanizado en caliente	Perno, tuerca y arandelas galvanizadas en caliente
Acero SAE 1020 (Base)		
Acero SAE 1020 (perno gancho)	ASTM A-153	

Av. Franklin Roosevelt # 395- Cercado de Lima

☎ 428-9586 / 99833 4950 / 99803-11945

✉ ventas@electrocastillo.com

www.electrocastillo.com